

Public Services Day

Effizienter Workflow-basierender Rechnungsprozess
bei der Schweizer Armee

Gerhard Jakob, Finanzen Verteidigung
Norbert Schwaller, Finanzen Verteidigung
Peter Stampfli, Novo Business Consultants AG

10. März 2009



Agenda



1. Einführung in das Thema
2. Der Departementsbereich Verteidigung;
Herausforderungen für die Armee
3. Prozesse Finanzen Verteidigung; Ausgangslage
4. Projekt Einführung elektronischer Workflow
5. Kritische Erfolgsfaktoren
6. Abschluss

Peter Stampfli
Gerhard Jakob

Gerhard Jakob
Norbert Schwaller
Gerhard Jakob
Peter Stampfli

Agenda



1. Einführung in das Thema

2. Der Departementsbereich Verteidigung;
Herausforderungen für die Armee

3. Prozesse Finanzen Verteidigung; Ausgangslage

4. Projekt Einführung elektronischer Workflow

5. Kritische Erfolgsfaktoren

6. Abschluss

Peter Stampfli

Gerhard Jakob

Gerhard Jakob

Norbert Schwaller

Gerhard Jakob

Peter Stampfli

Die Workflow unterstützte Rechnungsprüfung



Effiziente Prozessführung beginnt beim Erkennen des Handlungsbedarfs

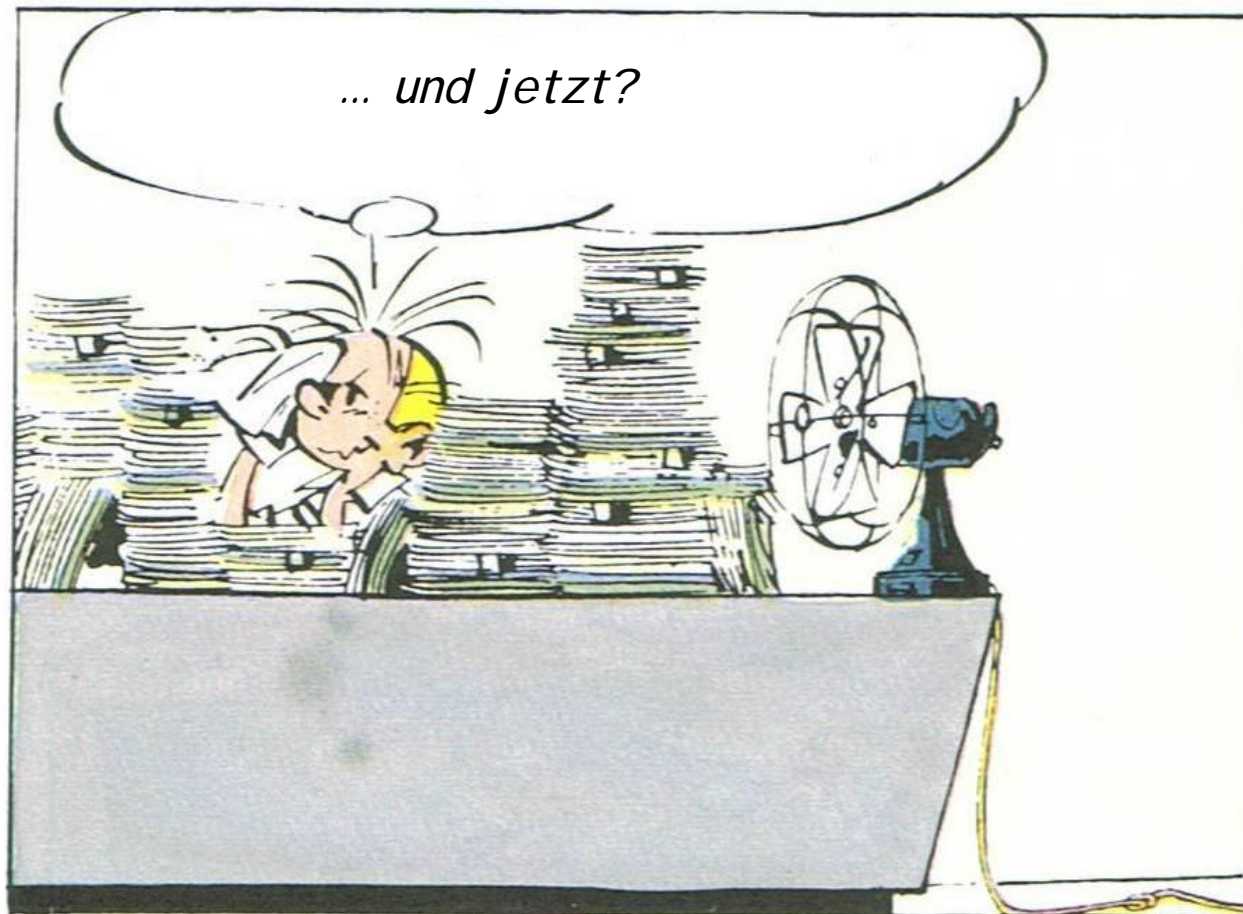

Moderne Prozessführung...

- ist Teil eines gesamtheitlichen Führungs- und Steuerungssystems
- ermöglicht kürzere Durchlaufzeiten bei Massenprozessen
- sichert die Umsetzung von Governancerichtlinien (z.B. Internes Kontrollsystem)
- befähigt den fokussierten Ressourceneinsatz auf die Wertschöpfung
- setzt zielgerichtet die verfügbaren Technologien ein

mit SAP Workflow...

- führen Sie Ihre Prozesse mit grösstmöglicher Automatisierung durch
- nutzen Sie die Ressourcen optimal
- sichern Sie höhere Qualität im Prüfungs- und Genehmigungsprozess
- ist eine transparente Prozessführung mittels Monitoring möglich

Gerhard Jakob

Finanzchef Verteidigung

Norbert Schwaller

Leiter Financial Engineering, Projektleiter

Peter Stampfli

Partner Novo Business Consultants

Agenda



1. Einführung in das Thema
- 2. Der Departementsbereich Verteidigung;
Herausforderungen für die Armee**
3. Prozesse Finanzen Verteidigung; Ausgangslage
4. Projekt Einführung elektronischer Workflow
5. Kritische Erfolgsfaktoren
6. Abschluss

Peter Stampfli

Gerhard Jakob

Gerhard Jakob

Norbert Schwaller

Gerhard Jakob

Peter Stampfli

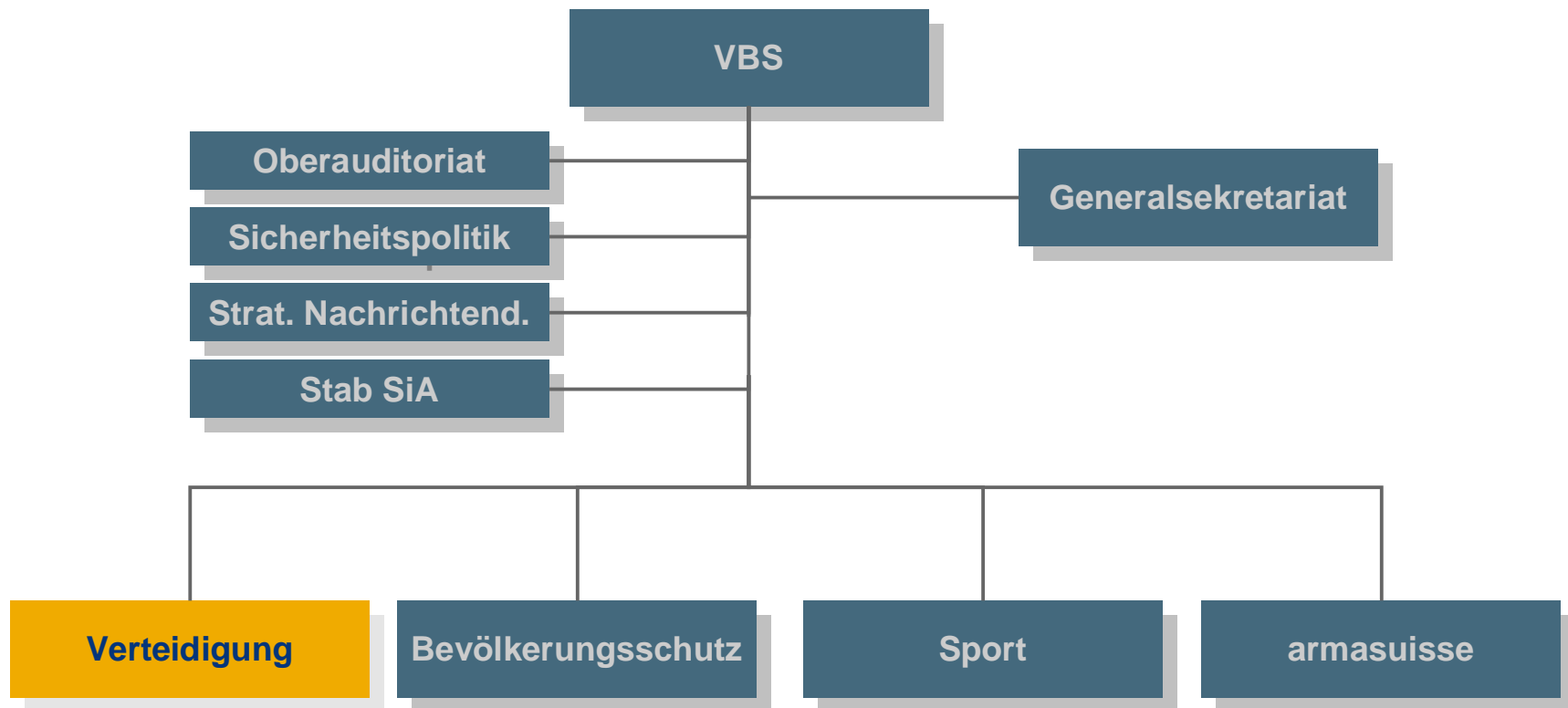

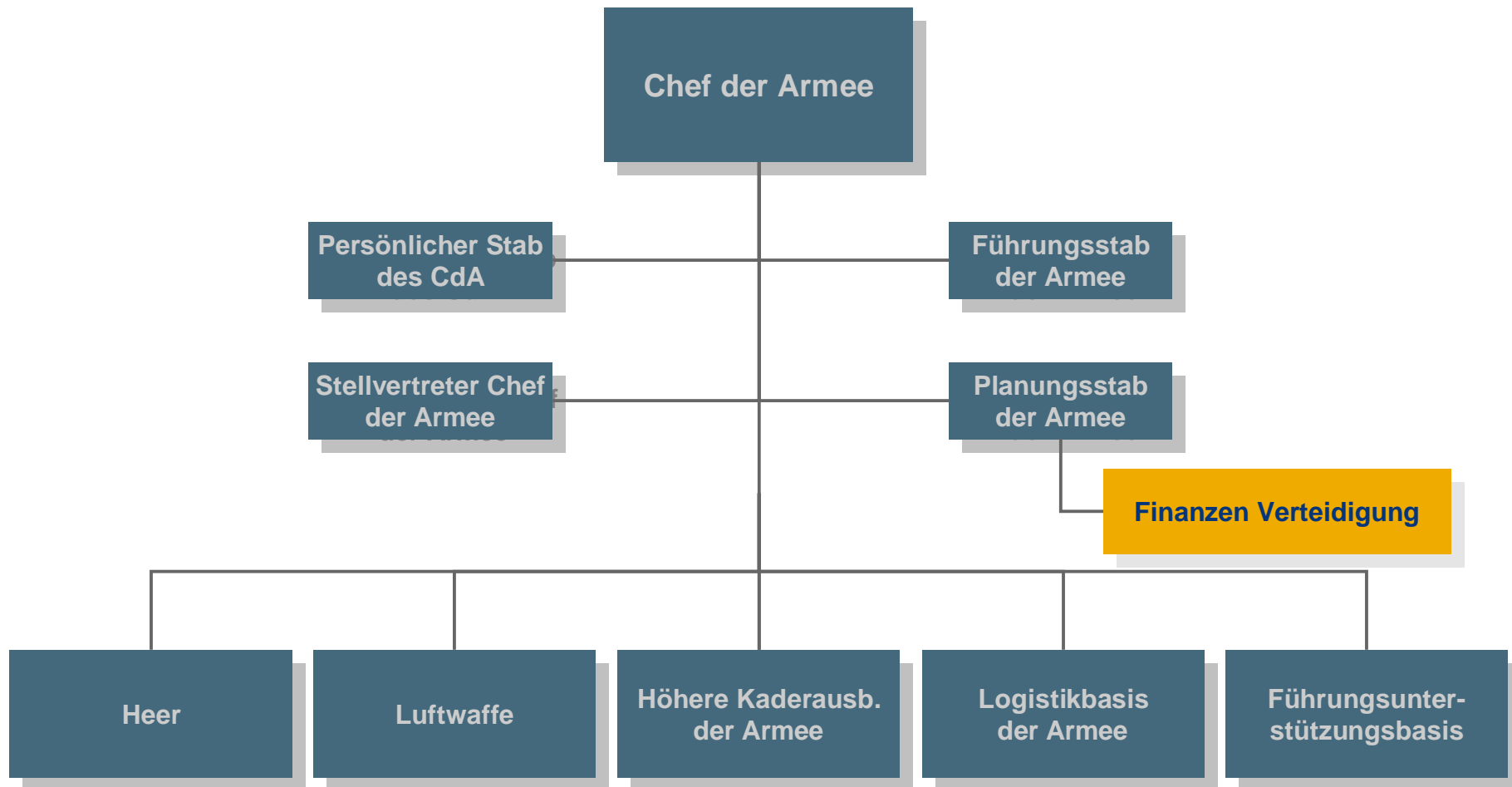

Erfolgreiche Sicherheitspolitik ...



Ausgaben für die Landesverteidigung
(in Mia. SFR, inflationsbereinigt nach Kaufkraft von 1985)

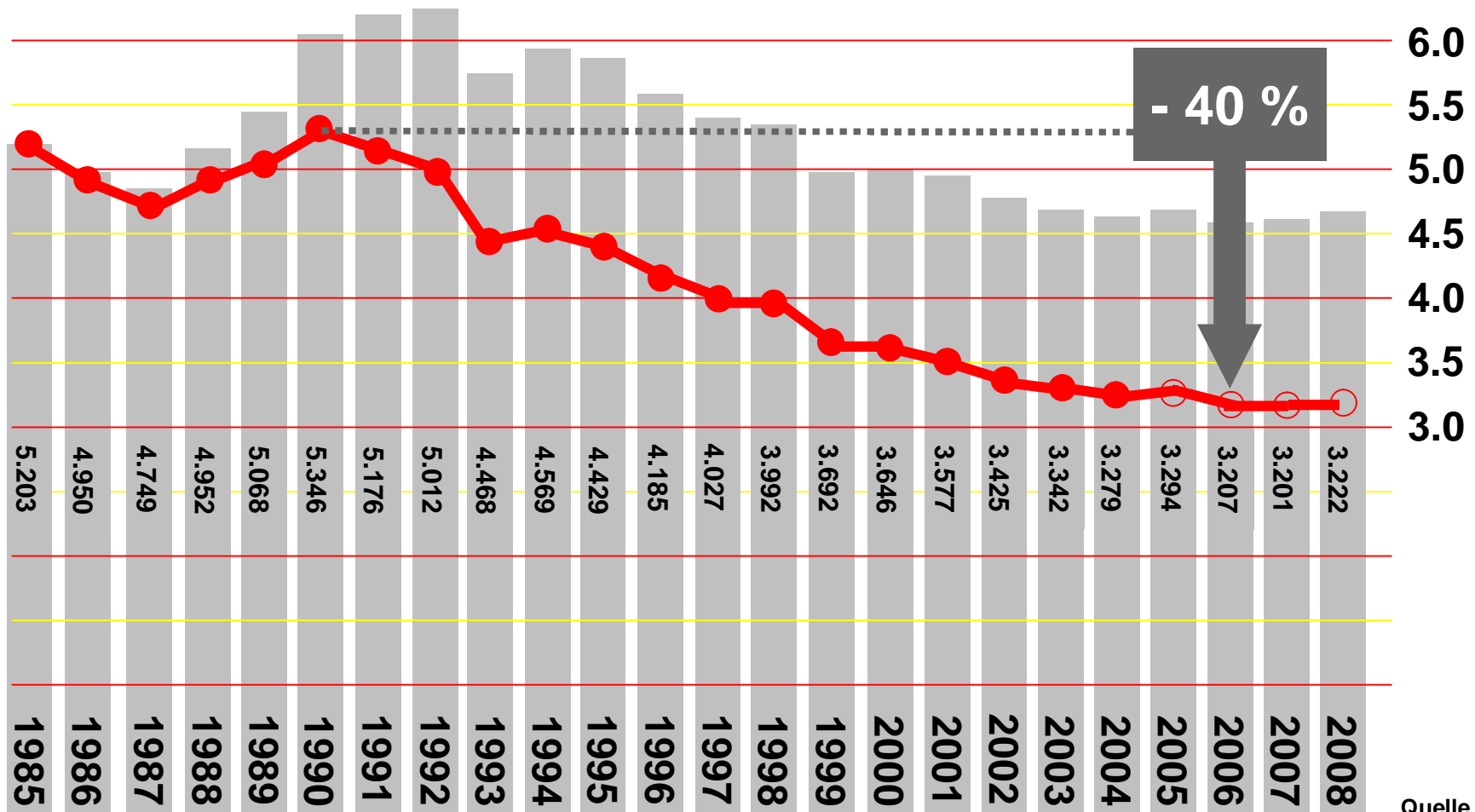

Quelle DSP

.... oder riskanter Sparkurs?



Ausgaben für die Landesverteidigung
(in % des Bruttoinlandprodukts)

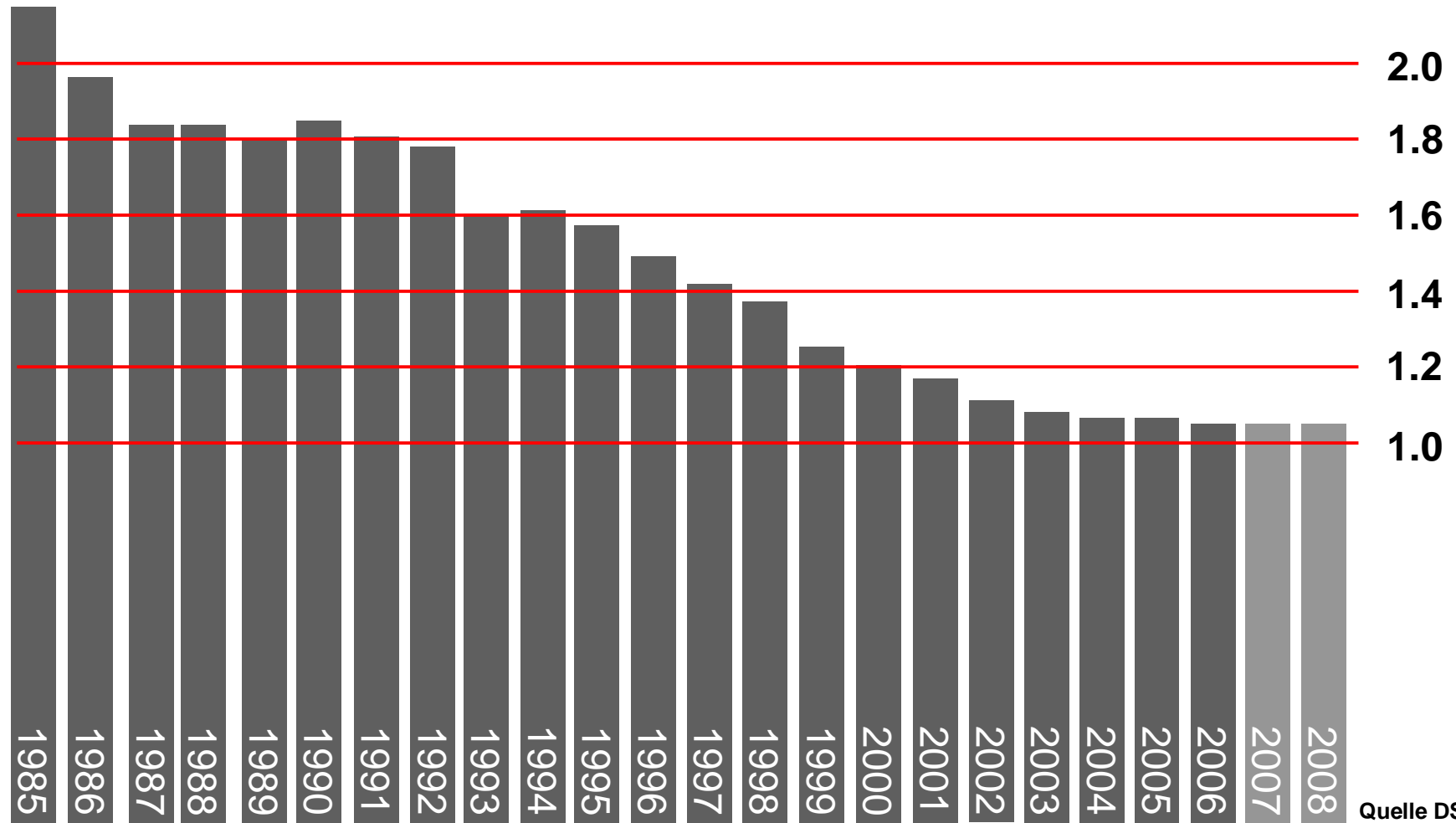

Quelle DSP

Entwicklung Verhältnis Betriebs-/Rüstungsausgaben (VA08ff)



Entwicklung Verhältnis Betriebs-/Rüstungsausgaben resp. -aufwände 1996-2012

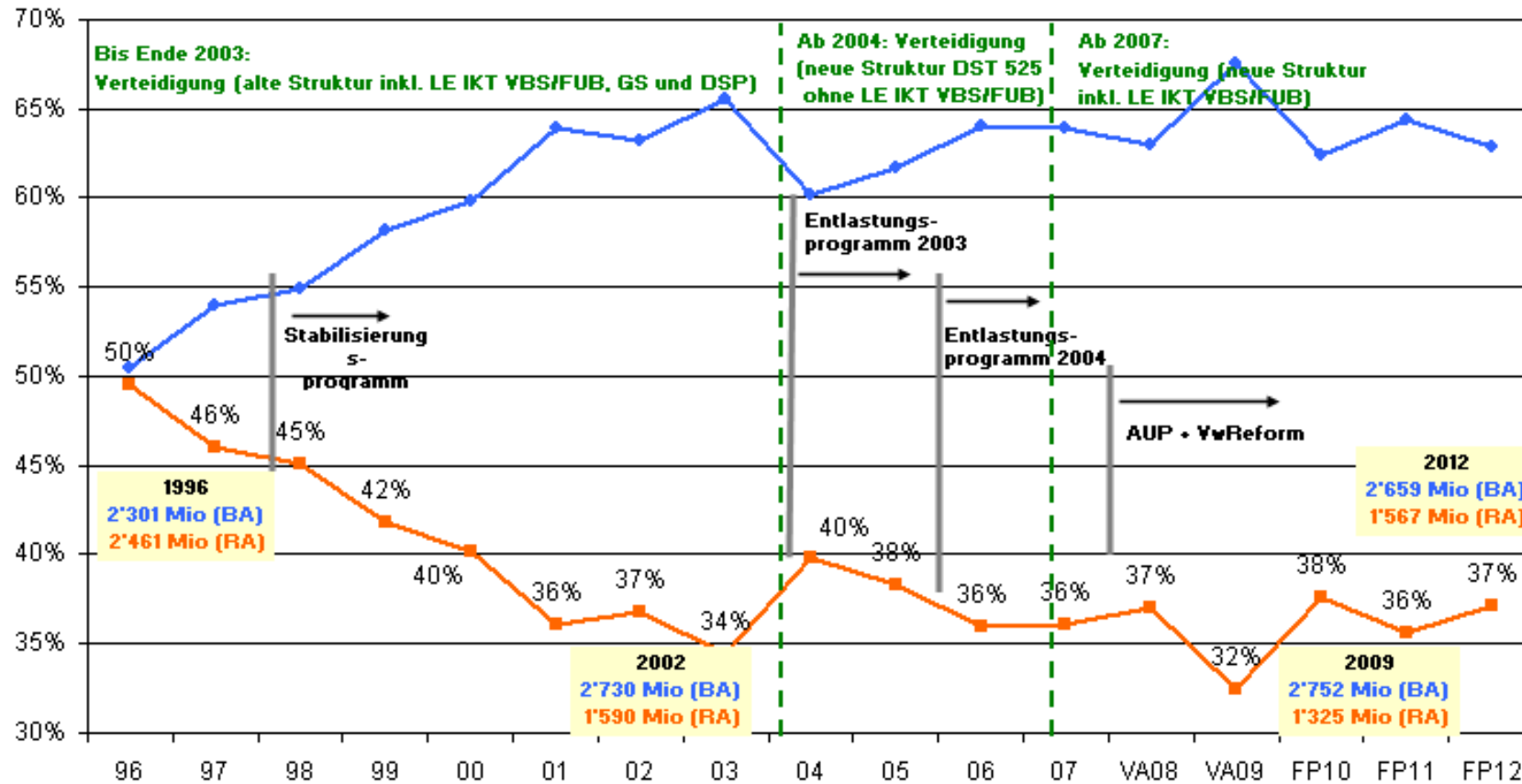

Quellen:
 1990-2007: SR / VA 2008: BB 19.12.2007.
 VA 2009: BB 16.12.08 / FP 2010-2012: BRB 20.8.2008.
 Alle Daten ohne Arbeitgeberbeiträge

—●— Betriebsausgaben (BA) —■— Rüstungsausgaben (RA)

ARMÉE SUISSE



Agenda



- | | |
|---|----------------------|
| 1. Einführung in das Thema | Peter Stampfli |
| 2. Der Departementsbereich Verteidigung;
Herausforderungen für die Armee | Gerhard Jakob |
| 3. Prozesse Finanzen Verteidigung; Ausgangslage | Gerhard Jakob |
| 4. Projekt Einführung elektronischer Workflow | Norbert Schwaller |
| 5. Kritische Erfolgsfaktoren | Gerhard Jakob |
| 6. Abschluss | Peter Stampfli |

Prozesse Finanzen Verteidigung

Hauptprozesse



Prozesse Finanzen Verteidigung

Teil- und Basisprozesse Finanzen Verteidigung



Finanzielle Gesamtsteuerung und -Planung V

Langfristige
Finanz-
planung V

Bereichs-
strategie
Finanzen V

Risiko-
steuerung V

Finanzhaushalte V

Finanz-
voranschlag V /
Finanzplan V

Steuerung
laufende
Rechnung V

Staats-
rechnung V

Finanzielles Rechnungswesen V

Haupt-
buchhaltung V

Kreditoren-
buchhaltung V

Debitoren-
buchhaltung V

Anlagen-
buchhaltung V

Lohn-
Buchhaltung V
(Personal V)

FI-Abschluss V
(Abschluss ext.
Rechnungswesen)

Finanzielles
Vertrags-
controlling V

Betriebliches Rechnungswesen V

Kosten- und
Leistungs-
rechnung V

Leistungs-
verrechnung V

CO-Abschluss V
(Abschluss int.
Rechnungswesen V)

Financel Engineering V

Weiterentwicklung
der Finanz-
prozesse V

Weiterentwicklung
Finanzführungs-Syst V
und Mgmt-Syst V

Internes
Kontrollsystem V

Finanzbuchhaltungen Verteidigung vor Einführung NRM per 1.1.2007

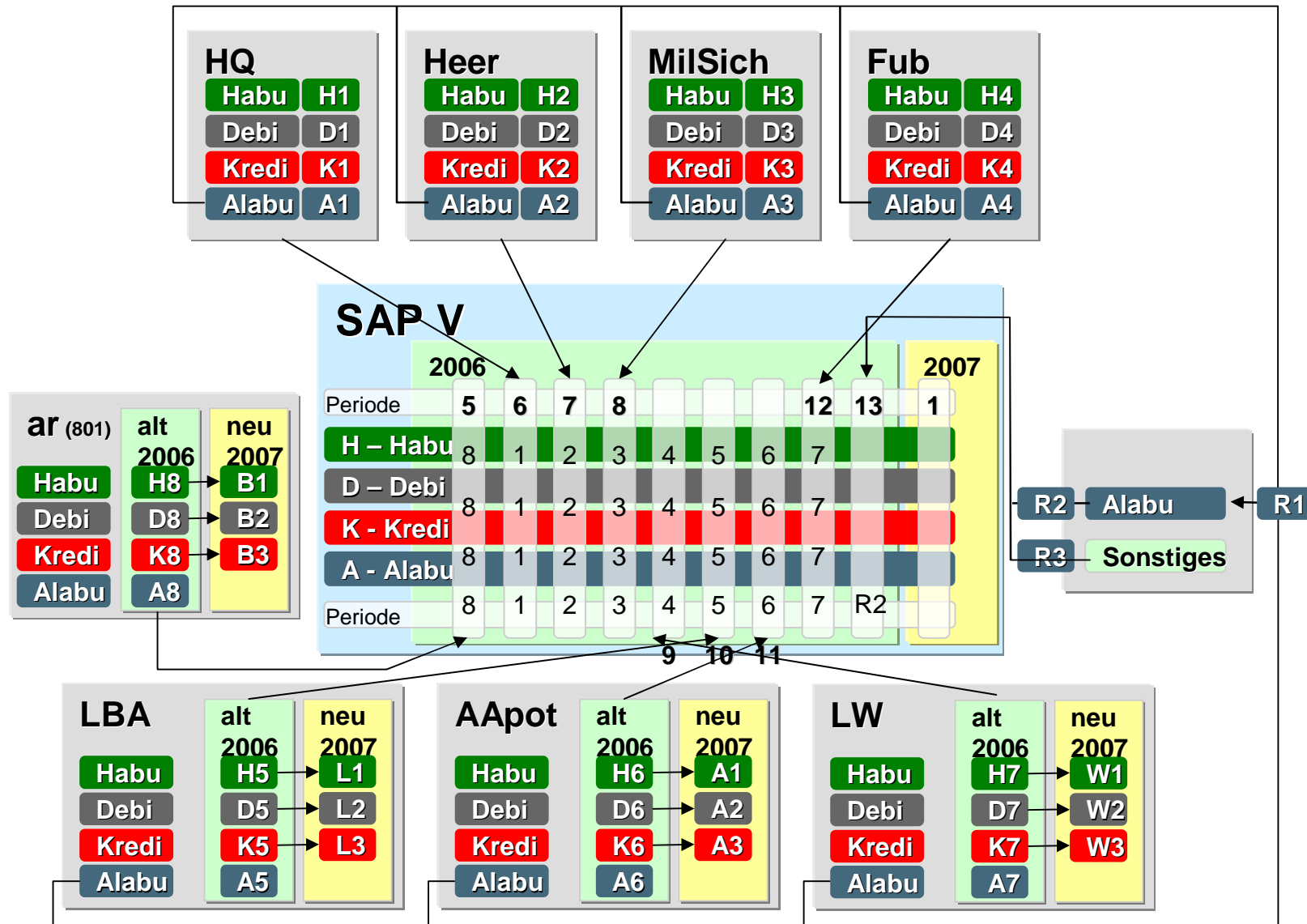

Ausgangslage Projekt Zielsetzung und Etappierung zur Vision ERP-VBS

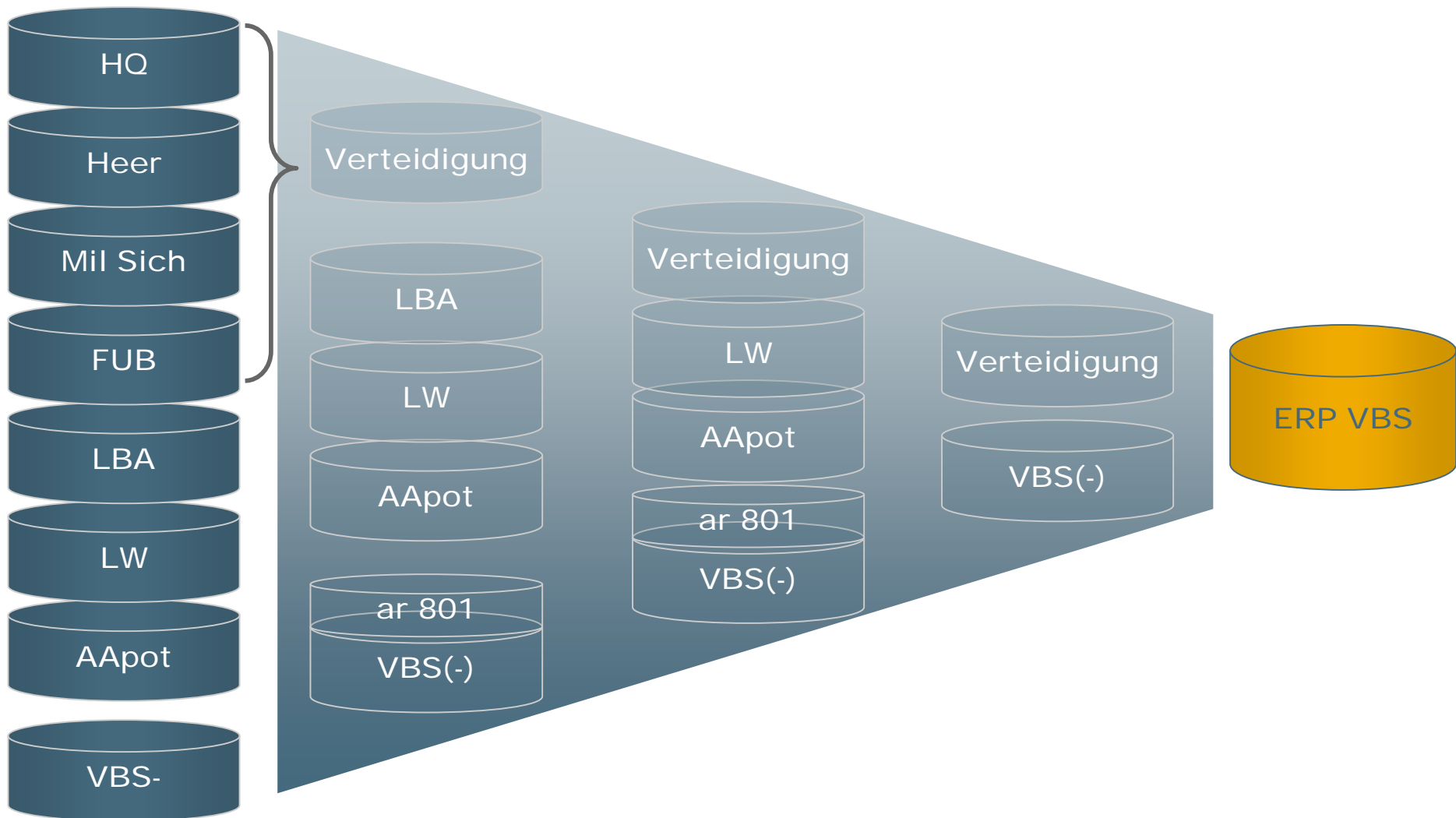

- Einführung Neues Rechnungsmodell Bund (NRM) per 1.1.2007 gemäss IPSAS
- Zentralisierung der operativen Finanzdienste im Bereich Verteidigung
- Spezifische Problemstellung in der Verteidigung

Agenda



1. Einführung in das Thema
2. Der Departementsbereich Verteidigung;
Herausforderungen für die Armee
3. Prozesse / Organisation Finanzen Verteidigung;
Ausgangslage
- 4. Projekt Einführung elektronischer Workflow**
5. Kritische Erfolgsfaktoren
6. Abschluss

Peter Stampfli
Gerhard Jakob

Gerhard Jakob
Norbert Schwaller
Gerhard Jakob
Peter Stampfli

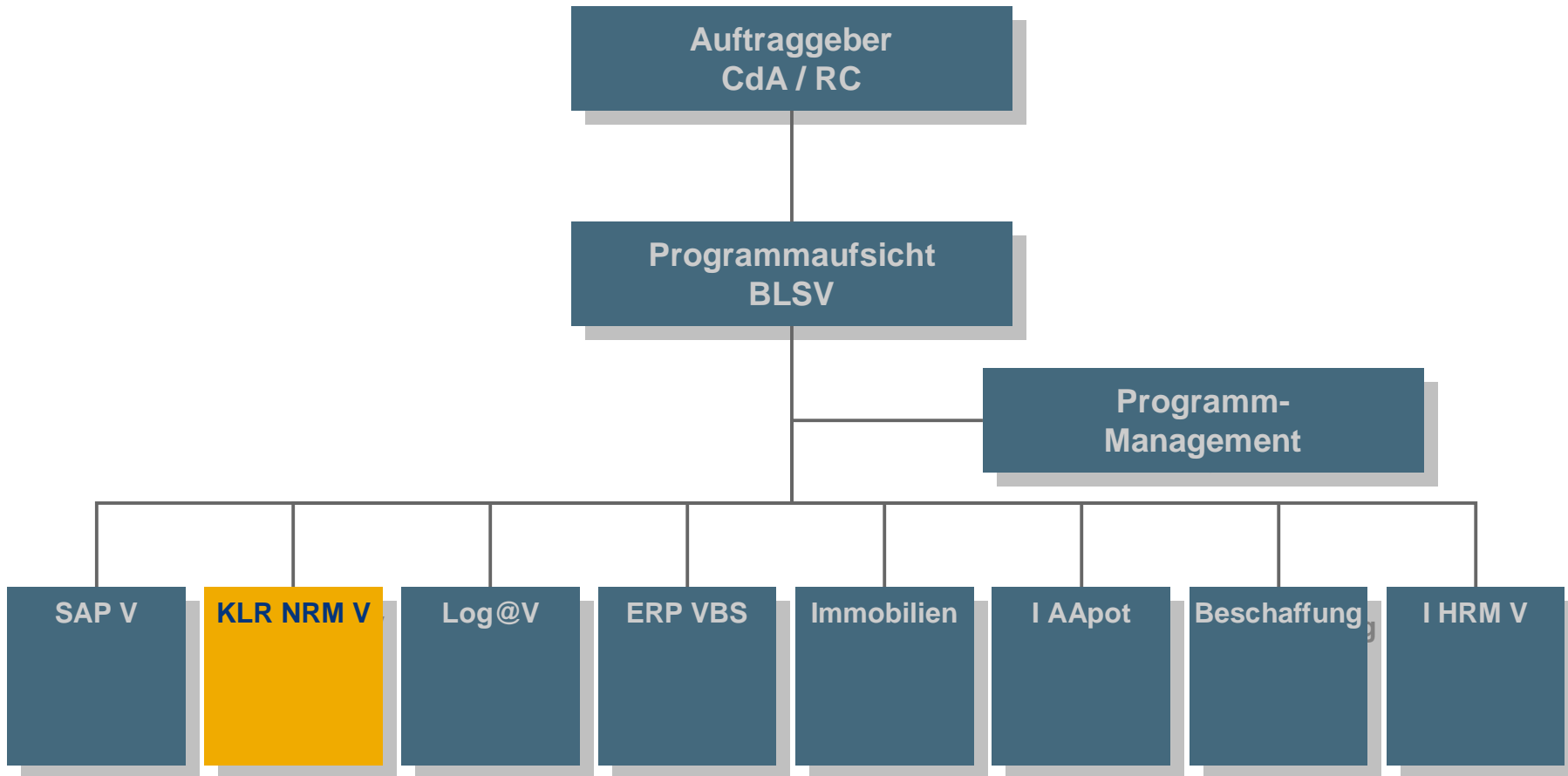

Organisatorische und systemtechnische Umsetzung

eines zentralisierten Rechnungseingangs mit elektronischer Workflowunterstützung

zwecks

- Effizienzsteigerung in der Verarbeitung der Kreditorenbelege
- Effektivitätssteigerung im gesamten Kreditorenprozess der Armee
- Rechnungsinformationen zugänglich machen
- Verbesserung der Überwachungs- und Steuerungsmöglichkeiten
- Vereinheitlichung der Prozesse
- Beschleunigung des Freigabe- und Genehmigungsprozesses, dadurch Verkürzung der Durchlaufzeiten

Ausgangslage Projekt

- SAP Systemlandschaft nach Einführung NRM per 1.1.07

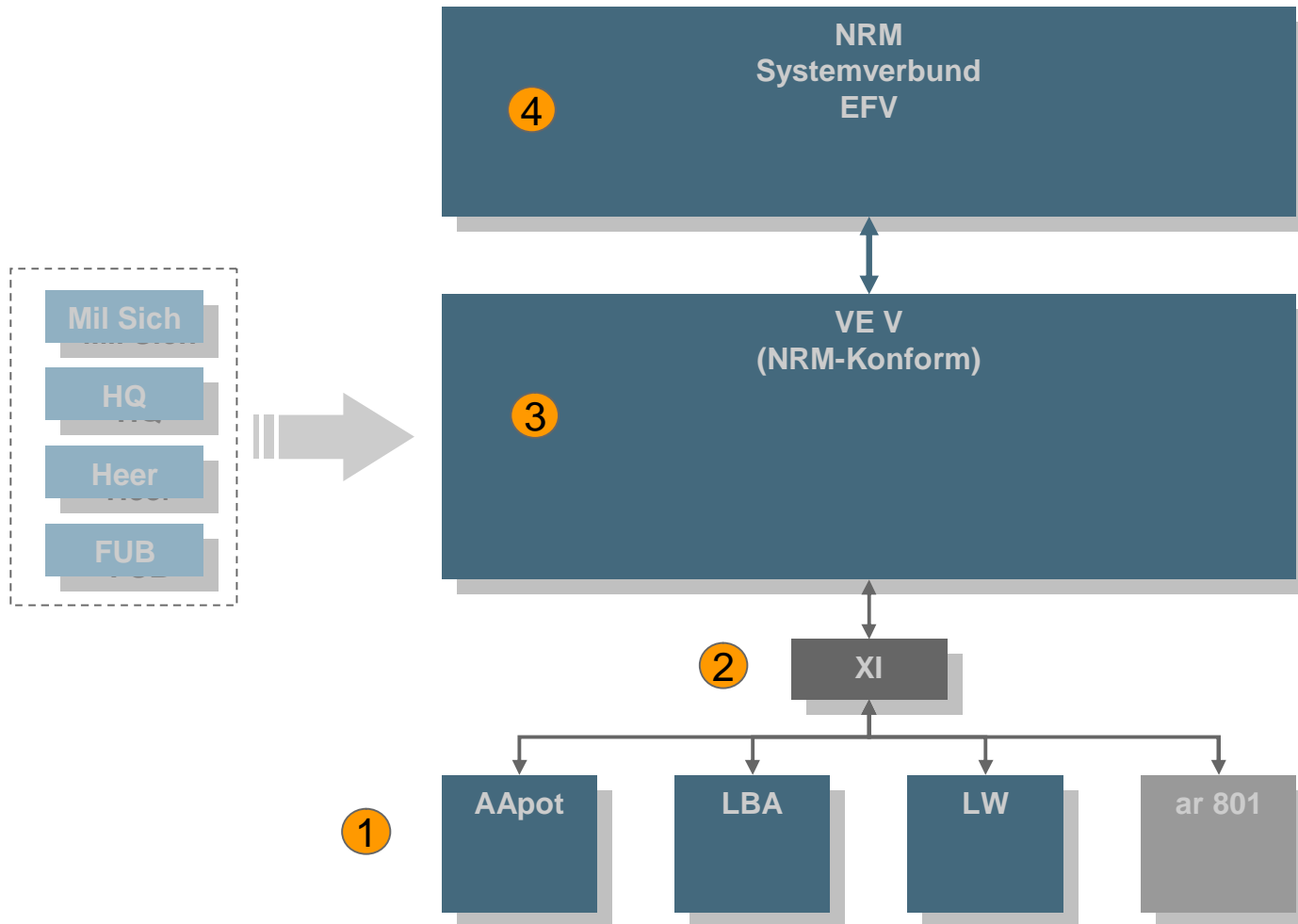

Technische Lösungsarchitektur



- Potential von SAP ERP besser nutzen
- Portalstrategie
- Prozesse neu modellieren
- Benutzerfreundlichkeit

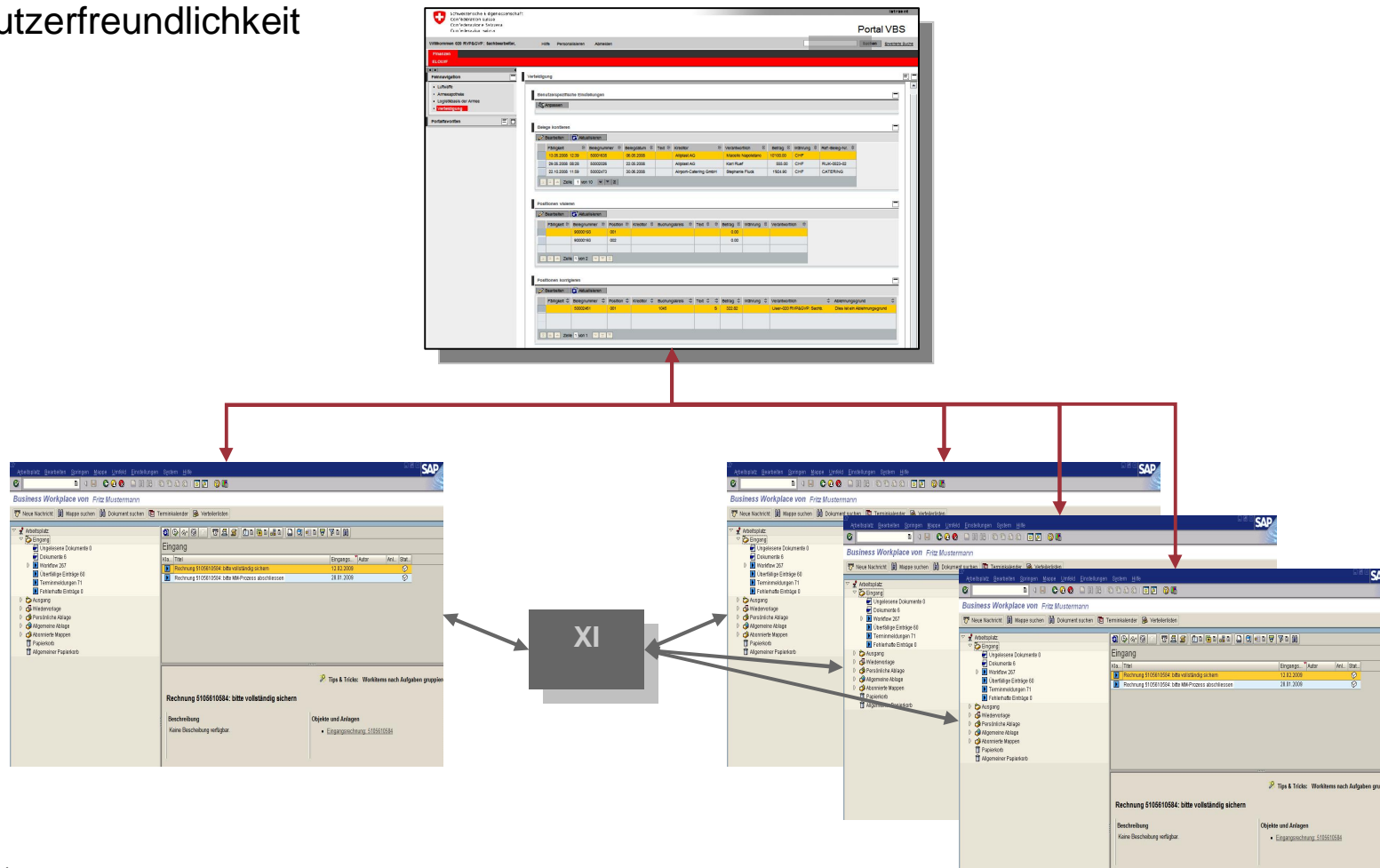

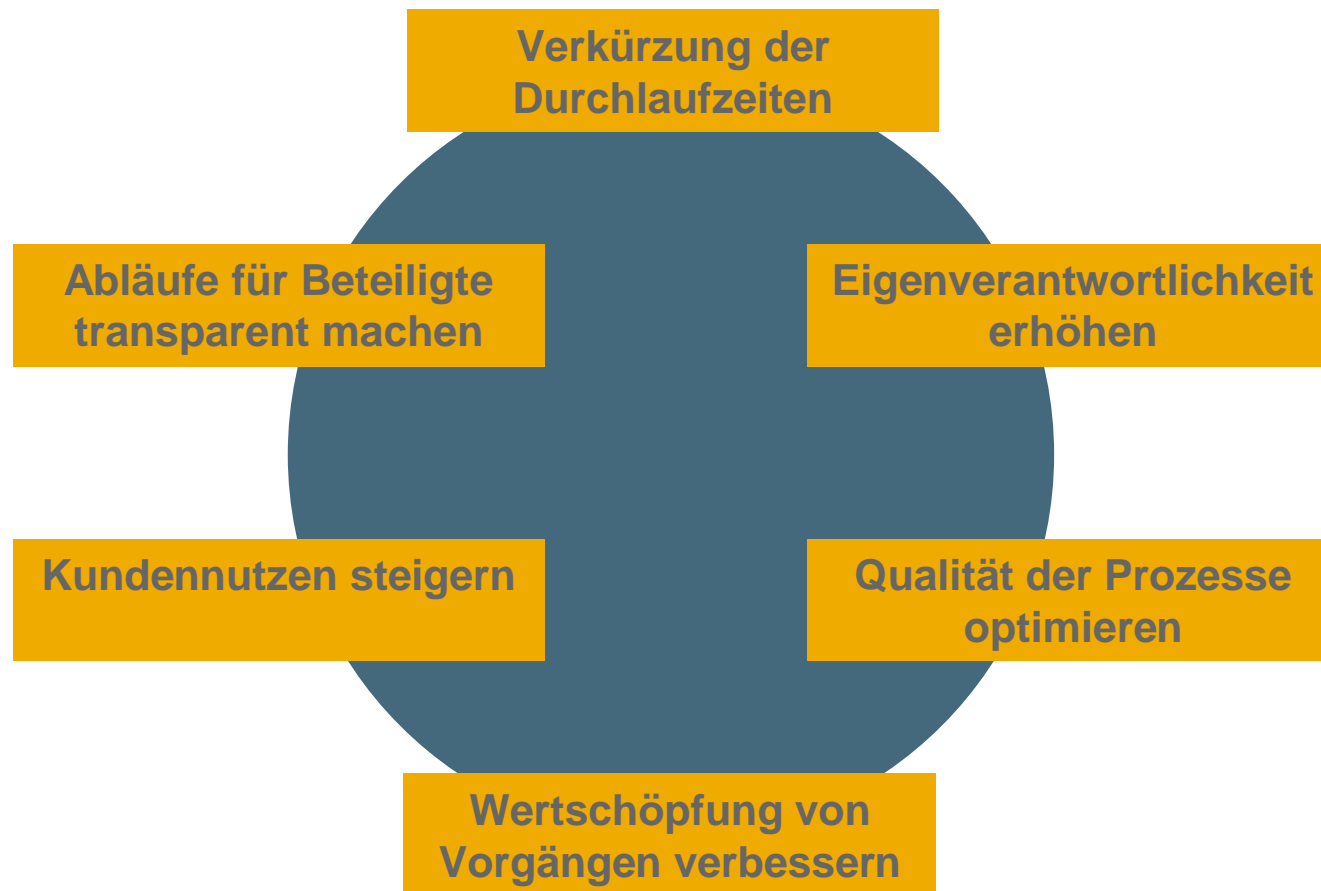



Verarbeitungsebenen der Kreditorenbelege im Workflowprozess

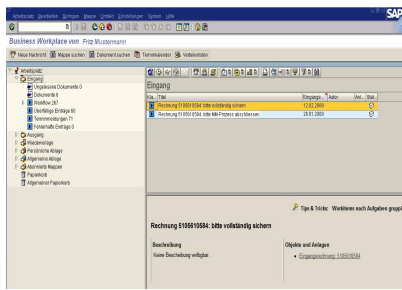

Vorerrfassung des Belegs im ERP

Finanzen
Verteidigung

- Triage
- scannen
- vorerrfassen

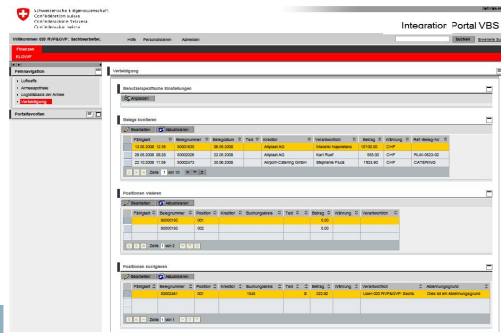

Freigabe und Genehmigung der Positionen im Portal

Sachliche
Prüfung

- MM-Prozess mit Bestellbezug
- FI-Prozess ohne Bestellbezug
- RVP: Einkauf kontiert (FI)
- RVP: Einkauf kontrolliert (MM)
- GVP: Genehmigt

Finanzielle
Prüfung

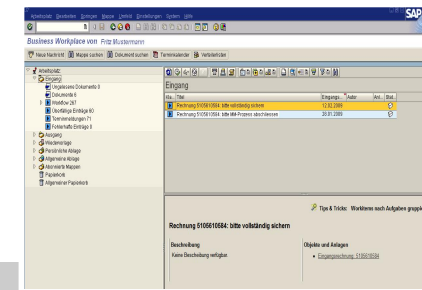

Genehmigung und Verbuchung des Belegs im ERP

Formale
Prüfung

- Definitive Verbuchung
- Auslösung der Zahlung



Haupt Herausforderungen bei der Einführung

- Technische Umsetzung in heterogenem und dynamischen Umfeld
- Etappiertes Vorgehen
- Change Management

Erste Erfahrungen aus der Nutzung

- Genehmigungsprozess über Portal ist ein kritischer Erfolgsfaktor
- Anspruchsvolle Administration und Anwenderunterstützung
- Durchlaufzeiten konnten bereits optimiert werden

Agenda



1. Einführung in das Thema
2. Der Departementsbereich Verteidigung;
Herausforderungen für die Armee
3. Prozesse / Organisation Finanzen Verteidigung;
Ausgangslage
4. Projekt Einführung elektronischer Workflow
- 5. Kritische Erfolgsfaktoren**
6. Abschluss

Peter Stampfli
Gerhard Jakob

Gerhard Jakob
Norbert Schwaller
Gerhard Jakob
Peter Stampfli

Kritische Erfolgsfaktoren aus Sicht Auftraggeber

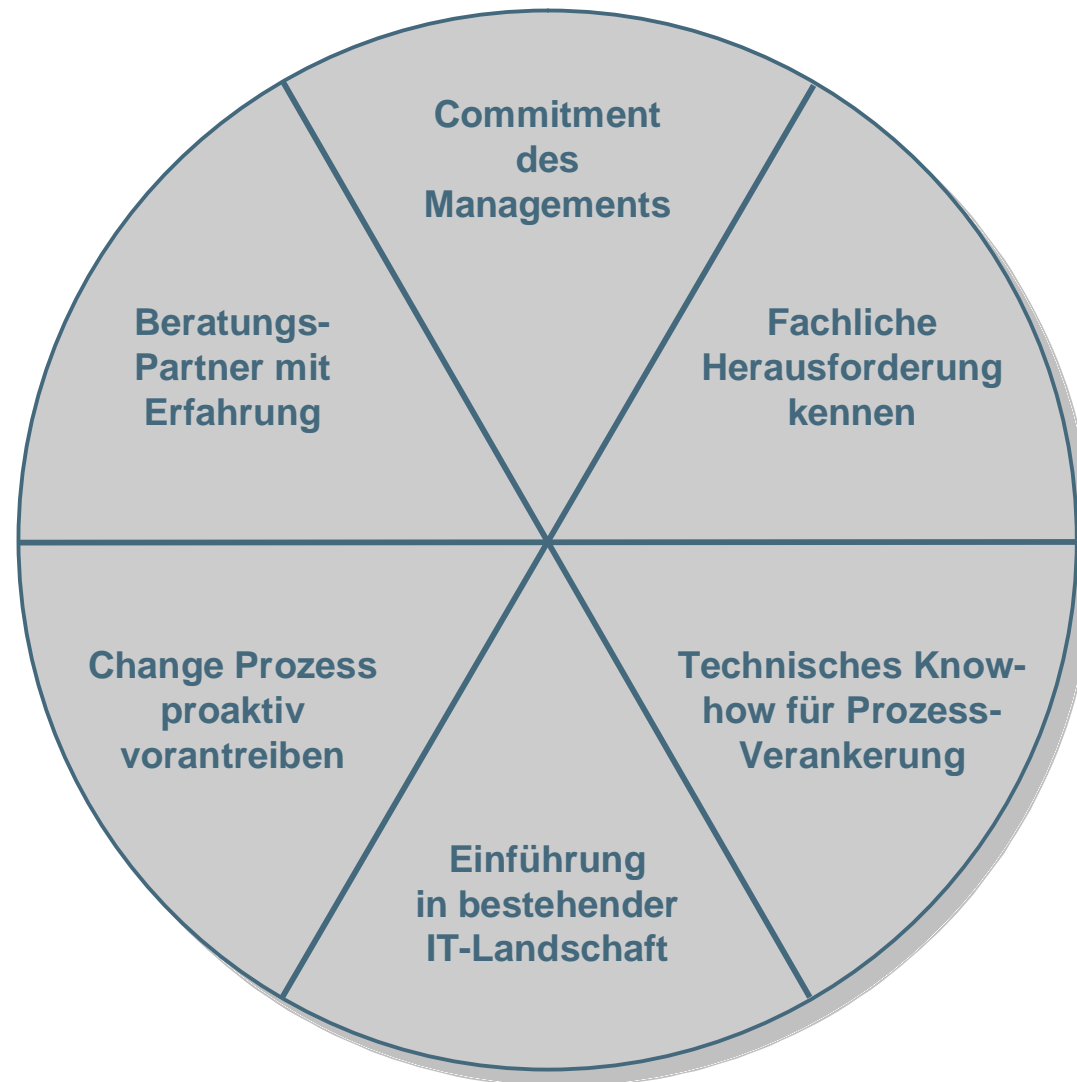

Agenda



1. Einführung in das Thema
2. Der Departementsbereich Verteidigung;
Herausforderungen für die Armee
3. Prozesse / Organisation Finanzen Verteidigung;
Ausgangslage
4. Projekt Einführung elektronischer Workflow
5. Kritische Erfolgsfaktoren
- 6. Abschluss**

Peter Stampfli
Gerhard Jakob

Gerhard Jakob
Norbert Schwaller
Gerhard Jakob
Peter Stampfli

Kritische Erfolgsfaktoren aus Sicht Auftragnehmer

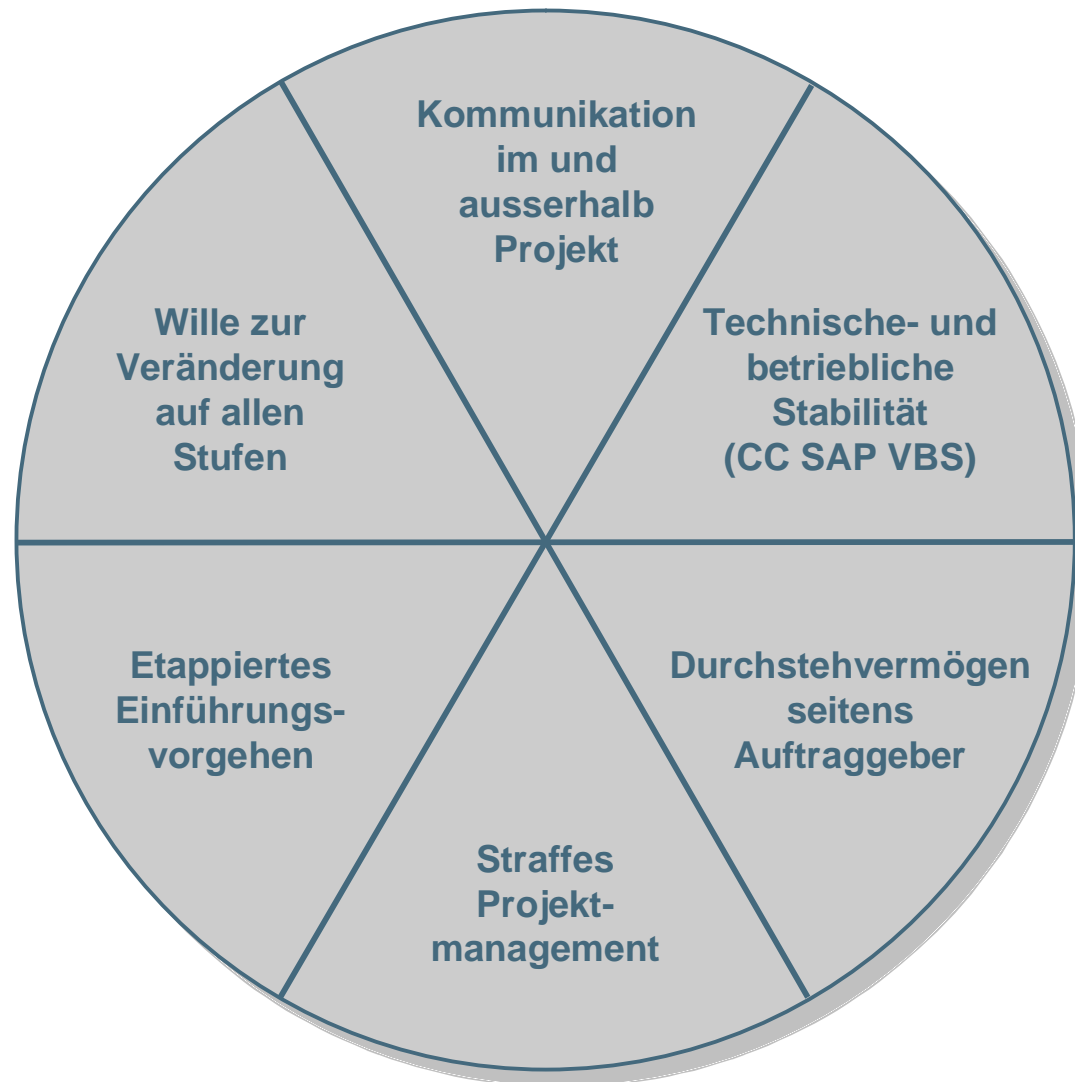



Die Unternehmung

- Aktiengesellschaft
- Aktionäre: Partner, Mitarbeitende
- Zweck: Erbringen von Beratungs- und Informatikdienstleistungen
- Standorte Bern und Zürich
- über 100 Mitarbeitende

Die Stärken

- Höchste Partnerschaft bei SAP Schweiz AG (SAP Alliance Partner)
- Langjährige Beratungserfahrung u.a. im Public Sector Management
- Zahlreiche Projektreferenzen mit hohem Anteil an „Change Management“
- Umfangreiche Beratungs- und Implementierungskompetenzen in den Bereichen Rechnungswesen, Human Resources, Logistik und Systemintegration
- NOVOPromas als eigene Methodik für Projektmanagement

Danke!

 Schweizerische Eidgenossenschaft
Confédération suisse
Confederazione Svizzera
Confederaziun svizra

Schweizer Armee

**Sicherheit und Freiheit.
Schweizer Armee**

